

גיליון 116

ספטמבר 2024 • אלול ה'תשפ"ד

מוֹטִיב

על שם ליאורה דיין

ירחון בנושא שירה וספרות עברית

הַדְּנָשָׁא נֶשֶׁל הַנְּשִׁכּוֹ

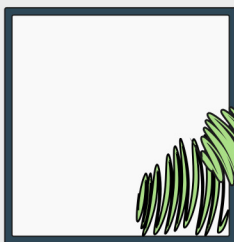
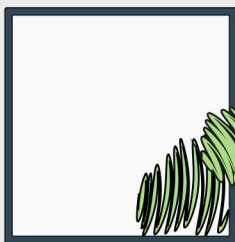

סיגל בן-עמרם
אורה ברקן
שירי טורף-זינריין
שישי מאיר
קלרינה פריבורקין
אפרת קוזצין
גד קינר-קיסניגר
הילה קלעי-נובוטני
קריסטינה רוסקוב
בתיחן שניידר



גיליון 116 מתחיל...

בגיליון זה ביקשנו ללמוד על המבט שפוזל הצידה, כי זה הרי טבעי וקורה כל הזמן.

תוכלו לקרוא כאן שירים וסיפורים שמתארים איפה, איך ומתי זה קורה - המבט של הקנאה הרעה והמשתקת, וגם של הקנאה הטובה - שמצמיחה, מלמדת, נותנת השראה או עוזרת להשתפר.

אנחנו מאחלים לכולנו ימים שקטים וטובים יותר, בשורות טובות, וחזרתם של כל החטופים והחיילים שלנו בשלום הביתה,

אלירן דיין, רובי גורדון, עמליה ויניק, רוזי גולן

ירחון "מוטיב" הוא כתב עת מקוון לעת עתה המתפרסם אחת לחודש.

כל גיליון יעסוק בנושא שהמערכת תבחר, ויפורסמו בו עשר יצירות.

העבודה בירחון מתבצעת בהתנדבות מלאה, אי לכך אין לצפות לתגמול כספי כלשהו על פרסום יצירות, לרבות לא לתמלוגים כלשהם; בשליחת היצירה לפרסום מאשר היוצר את אפשרות פרסומה בירחון, ולא יהיו ליצר השגות או טענות באשר לפרסום או לאי-פרסום יצירתו בירחון.

ליאורה דיין ז"ל הייתה אוהבת אדם. אהבתה הגדולה ביותר הייתה למילה הכתובה ולקריאת ספרות ושירה, ואותם קראה עד סוף ימיה.

ירחון "מוטיב" נוסד לזכרה ונושא את שמה.





בפרודיה על חיי
אני אשה שפוחתת ספר על אשר
ובוכה בלילות ובמים,
מציגה משפחה מאשרת
וכועסת בתוכה,
מתפשטת אהבה מחוץ לזוגיות עצובה,
מרוקנת תקני משמעות מפינטרסט
וצובעת שפתיים באדם,
רצה בלי שום מטרה,
לוחמת בכל הזירות.

גם בפרודיה של חיי
אין לי מנוחה.

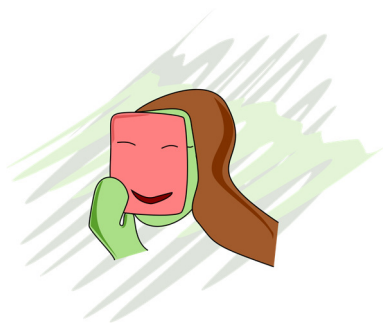



בשכונת התקנה
בהיתי
ארכות
באמא של מישהי.
אמא עם סיר,
רוכנת בעדינות לתוף חלון רכב,
מניחה סיר מלא באהבה,
ומסיפה גם חינף,
חינף של אמהות.

לי אף פעם לא היתה סיר.
אבל היו קפסאות,
קפסאות מלאות באהבה,
וחיובים של אמא
שהיו שמונים רק לי.

ועכשו, בשכונת התקנה,
אני בוהה
באמא אחרת
וליי קבר אין
תקנה.



0116
הדפסא של השנן
ספטמבר 2024
אלול ה'תשפ"ד

03

קלרינה פריבורקין

רעל לרפואה



למדתי לכבש קנאה בצנצנות זכוכית,
לרקח ממנה רבת תות,
להתף אותה בקידק
ולתגיש שורות-שורות
על דף לבן
עם תה שחר מהביל בצד.





שושי מקנאה

שושי מקנאה.
היא לא תודך בנה,
אבל הקנאה מכרסמת אותה מבפנים
בנחישות של בונה.
בחויז שושי מפרגנת.
היא מפיצה אהבה לעולם,
מפגרת תודעת שפע.
עיניה מצטמצמות לחרף צר
כשהיא מדמינת
את המבריקות, הזפות והאמיצות.
הן מהדסות בעולם,
תרנגולות גאות, עטויות כרבלת,
מטילות ביצי חפש
ומנקרות את עיניה פגרגירי תיכס.
שושי, ברנזונה דהינה,
נוצותיה דלילות ומאפירות.
על פני המים היא נראית רגועה,
במעמקים חותרת במרץ,
אחרת תטבע.
היא מושיטה טפריה למקלדת,
ושולחת לקצר הלול
לב, תפלה נאגודל זקור.
לפעמים היא מגדילה לעשות
וחותמת:
שמינותי הקנאיות.





למדי אותי להיות את.
הלבישי על עיני את מבטך הרך,
ציירי את חיוכה על דל שפתי,
מזגי מטוב לבך, ולו מעט
ומחכמת חייך עוד מתת.

ואמץ טלי מאמתתך,
פזרי עלי בגדיבות
שמחת חיים ועננה
שפזרו מעט את העצבות.

דמעת אמת אתן לך בתמורה,
שחצבתיה מלבי הקר.
ואת – אספי אותה אל כף ידך
וחממי את עולמי, כי צר.





הבננן שבו גרה סבתי
אבד את אחיזתו בקרקע,
קירותיו מתקלפים,
מדגותיו מטנפות
חצי שבורות ורעועות.
הדירים העשירים שפצו את
המטבח, השרותים,
הוסיפו טלוויזיה יותר גדולה
בסלון ובחדרים.
הדירים העשירים יותר
עברו למרכז,
קנו דירה במקוור מפקע
עם נוף לגים.
אף סבתי לא עברה ולא שפצה,
לא החליפה רהיטים,
הניחה לקנאה לחלחל,
לשקע בחדר עם הזכרונות הטובים,
בחדר לעמד בגאונה מערערת
על היסודות ההרוסים
ולקרא -
זה בית.

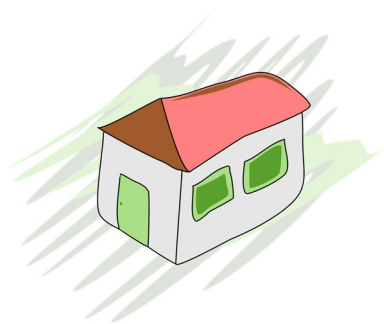



גם אתה רוצה לצחוק

כל אחד והגיהנום הפרטי שלו,
סגור, נעול על בריח.

אתה פוגש פנים שוחקות,
נגוחות,

ולכך נצבט מקנאה.

גם אתה רוצה לצחוק,

אבל איך יכל.

ואתה זועק ואתה קובל,

מדוע ולמה לא נפתחים

שערי שמים

לרחם, להקל,

ולמה נדינות דוקא אתה.

ולמחרת אתה מגלה

שגם זה המתמיד לך,

בוער באש של גיהנום.

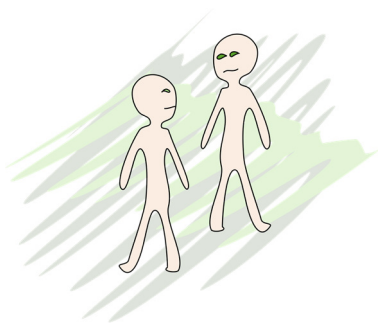



אני חושב על כל התניות שאתי בימי חלדי
כדי להטיל בגבו של כל מי שקנאתי בו.
בטן מלאה תניות שהחלדו.
וכשאני פושל על הר התניות כדי להגיע לכסאי
ולחלץ את צפור נפשי הרכיכה המפרפרת
עדין בכנפים קצוצות על הצג המחשיף מולי,
ננעצת תנית בגבי,
מקור בלבי
ואני מפרפר והולך.

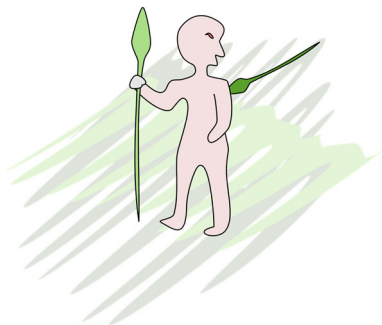



מיכל הייתה מהמתמ. לפחות ככה חשבתי אז. היום, כשאני מסתכלת על תמונות, אני שמה לב שבעצם היה לה אף די ענק. אבל היא הייתה קטנה עם חזה שופע ושיער שטני גולש. היא הסתובבה עם שמלמלות פרחוניות דקיקות מעוטרות בכפתורים קטנטנים וזזה בחץ של רקדנית בלט. ואני? אני רציתי להיות היא.

יום אחד בכיתה ח' היא הוציאה בשירותים של הבנות, מהג'נספורט השחור המגניב שלה עם הניטים, בושם בצבע ירוק בצורת שפתיים ואף. מיכל סיפרה לכולן בקול חולמני שהחבר שלה, החייל, קנה לה את הבושם "המושלם" בסנטר. חלמתי עליו בלילות, על הבושם, למרות שגם החבר מבני משקים היה שווה חלום.

בסופו של דבר ראיתי ב"לב מודיעין", שהיה העלון שחילקו במכולת במושב, הצעת עבודה באיסוף תרומות במשכורת מינימום. קרעתי את הדף בהתרגשות וחשבתי, בסוף החופש יהיה גם לי בושם לגונה כמו של מיכל.

נסעתי לריאיון באיזה משרד באור יהודה. סימני רטיבות מעופשים היו לכל אורך התקרה המשרדית האפורה. "את מחפשת אותי?" אמרה לי גברת עם שמלה מנוקדת ופושאפ שהחזיק בקושי חזה מנומש מאוד. ברוריה שאלה אותי בת כמה אני ומאיפה, וביזה הסתיים הריאיון. היא אמרה לחזור אליה "כל אלף שקל" וציידה אותי בפנקסים לפי גובה התרומה 100/50/20/10/5 ש"ח. יצאתי מייד לרחבי אור יהודה לאסוף תרומות למען חולי סרטן.

הלך לי טוב, למרות שלא היה לי את החזה של מיכל. אולי כי הייתי נראית נערת צופים חמודה, והאימהות בסופר והזקנים בגינה חיבבו אותי. איכשהו הצלחתי לאסוף תוך כמה ימים לא מעט כסף.

הגעתי לברוריה מחזיקה בחדר קודש מעטפה מלאה, שלקחתי מהבית מהמכתביות של דובוני אכפת לי. ברוריה פתחה את המעטפה וריח דובדבן חזק התפזר מהמעטפה. היא הייתה גאה וכל כך מופתעת שקצת נעלבת. אבל העלבון התנדף כשברוריה הכריזה שבמקום מינימום מגיע לי כפול. עפתי מהתרגשות וגאווה וחיכיתי בקוצר רוח שברוריה תסיים למלמל "בן פורת יוסף, איזו ילדה". לא כל כך הבנתי מי זה, אבל החזקתי את התיק ביד ותכננתי לרוץ משם במהירות ישירות לסנטר. ברוריה הוציאה מהמעטפה המלאה שלי ארבעה שטרות של חמישים והגישה לי, יחד עם פנקס חדש של חמישים ועוד אחד של עשר. "מחר באזור יהוד", ציוותה. פתאום קלטתי ואמרתי לה, "אבל ברוריה, זה הכסף של החולי סרטן..." והיא אמרה, "נו, מה חשבת? אם את רוצה לעבוד בחינם, אז תעבדי בחינם."

לקחתי את המעטפה ונסעתי בלב כבד לסנטר.

הסתכלתי על הגלוס של מיכל ב"מולה סנטר" ואת הבושם השפרצתי על היד. היה לו ריח של להיות מקובלת. ידעתי שאם אקנה אותו, שוב לא אישן בלילה, אבל הפעם לא בגלל חלומות רטובים. חזרתי להביא את הכסף לברוריה שאמרה שהנוער של היום משוגעים.



אחרי שבוע מצאתי עבודה חדשה. התחלתי לשטוף את בית הכנסת של התימנים. הם שילמו רק חמישים שקלים כל מוצ"ש. הכי מעצבן היה לשטוף מתחת לסטנדרים של הגברים וגם בשירותים של הנשים, שהילדים היו משתינים מסביב בשבת. חודשיים ועשרה ימים אחרי תחילת הלימודים חזרתי נרגשת לסנטר, אבל לבושם בצורת השפתיים הענקיות היה פתאום ריח מתוק מדי שהזכיר לי את החזה הכבד של ברוריה. קניתי טי שירט שחורה ענקית של נירוונה במקום. נשאר לי עודף, אז ישבתי לאכול בורגר ראנץ' עם הקינוח של בלינצ'ס השוקולד המטוגן. אכלתי נורא לאט, וכססימתי חשבת, פאק יו מיכל, שום דבר בעולם לא ישתווה לשוקופאי. צעדתי לאט לקו 82, הנחתי על התלתלים את הקשת של האוזניות, והרפידות הכתומות צרחו לי באוזניים. האוטובוס היה כמעט ריק. זרקתי את תיק השרוכים הדהוי שלי על המושב בספסל האחורי שליד החלון וחרטתי עם הסרגל שלי על המושב שלפניי,

"Come as you are"

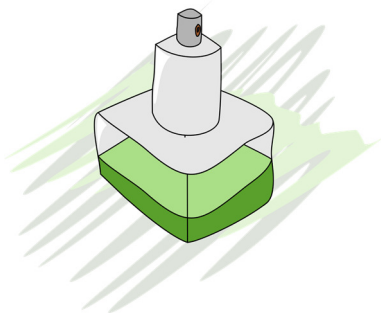

0116
הדפסא של השנן
ספטמבר 2024
אלול ה'תשפ"ד

10

אפרת קוזין



הבקר כרחוב ראיתי ילדה,
שתי צמות,
שצר מסרק
מחלק לשבילים,
ובקצה פל שביל
גומיה תואמת
לצבע הסנדל.

פמה רציתי להיות
הילדה הזו.

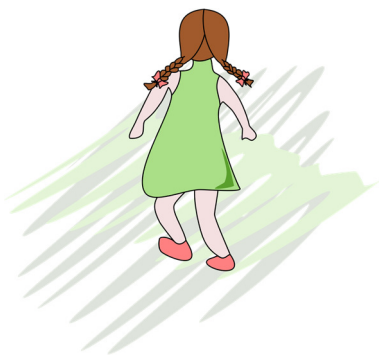

הביטו בהם! החזירו אותם הביתה!



66 hostages



35 bodies remain captive

Total of 101

Additional captives in Gaza who were kidnapped prior to October 7th, 2023.

(Data as of September 1, 2024)

StandWithUs

גברים. נשים. תינוקות. קשישים.
עדיין חטופים על ידי חמאס
#BringThemHomeNow

מייסד: אלירן דיין
עורכת אחראית ונקדנית: רוזי גולן
עורכים: אלירן דיין, רובי גורדון, עמליה ויניק, רוזי גולן
איורים ועיצוב גרפי: רובי גורדון



x.com/motiv_magazine



motiv-magazine.co.il



info@motiv-magazine.co.il



facebook.com/motiv.magazine



bit.ly/motiv-whatsapp



bit.ly/motiv-youtube



[he.wikipedia.org/wiki/מוטיב \(כתב עת\)](https://he.wikipedia.org/wiki/מוטיב_(כתב_עת))



instagram.com/motiv.magazine



יישומון "מוטיב" זמין להורדה חינם

